

WATERCONDENS

POMPE DE RELEVAGE POUR CONDENSAT



+ PRODUITS

- **PUISSANTE** : cuve grande capacité
- **FACILE** : installation rapide
- **TRÈS SILENCIEUSE**

POUR COMMANDER

WATERCONDENS : [WATERCONDENS_PF](#)



CARACTÉRISTIQUES TECHNIQUES

- Dimensions produit : 285 x 160 x 130 mm
- Puissance : 60 W
- Classe : 1
- Poids : 1,9 kg
- Hauteur de relevage maximale : 4,5 m
- Débit maximum : 340 l/h
- Volume du réservoir tampon : 1,8 l
- Tension : 220 V/50 Hz
- Intensité absorbée maximale : 0,38 A
- Indice de protection : IP 20
- Câble d'alimentation électrique : 2 m
- Tuyau d'évacuation hydraulique : 6 m (fourni)
- Fixation murale et clapet anti-retour fournis
- Cuve grande capacité livrée avec câble d'alarme et tuyau d'évacuation

VUES TECHNIQUES

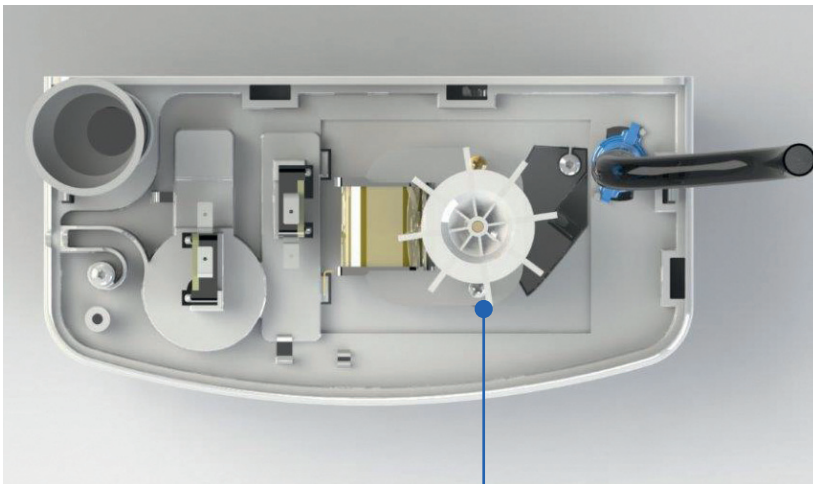

Moteur puissant

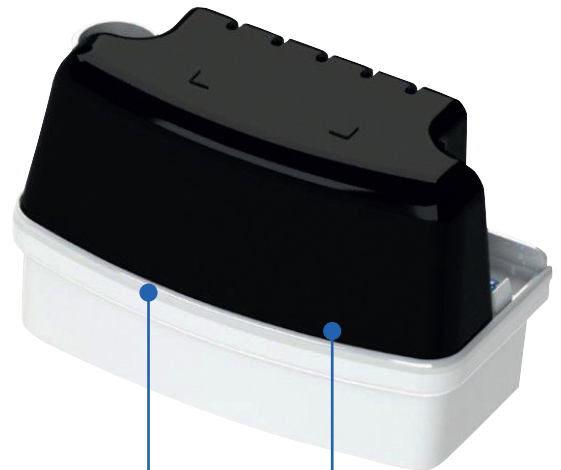

Cuve grande capacité

Capot insonorisé

COURBE DE PERFORMANCES

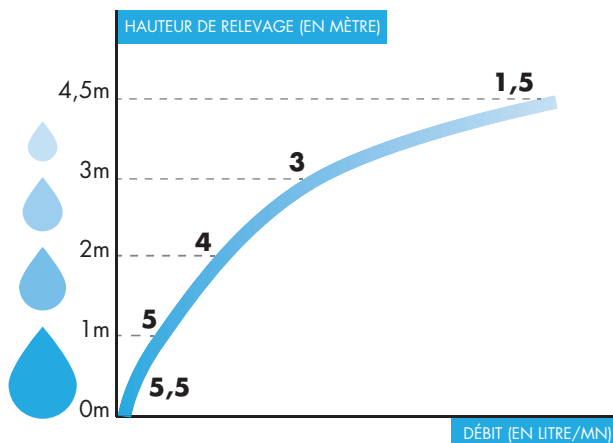

SCHÉMAS TECHNIQUES

